

HAKARPS - DRAGSTÅNG



**Vi på Hakarps Equipment AB
önskar att ni kommer ha mycket nytta
och glädje av er produkt!**

Innehållsförteckning

INFORMATION - ⚠ Rängering på efterfordon ⚠	3
Kontaktinformation Hakarps Equipment AB	4
HAKARPS - Dragstång.....	5 – 7



RANGERING PÅ EFTERFORDON

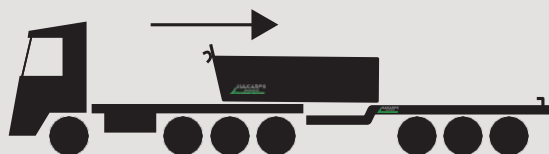

Kontrollera att du har rätt dragbil till transporten. Gäller utrustning och totalvikt. Gör visuell besiktning samt kontrollera att alla dörrar, luckor och flakläs är säkert stängda.

Lastväxlarkärra: Rangering ska ske med släpet kopplat, luften dumpad och med dragstången inne.

Lastväxlarläp: Rangering ska ske med släpet avkopplat, dragstången i nedfällt läge och luften dumpad.

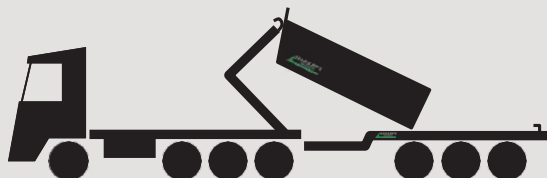

Rangeringen ska alltid ske på plan mark på grund av vältrisk.



Lyft ej med sned last.



Lyft ej under högspännings ledning eller traverser.

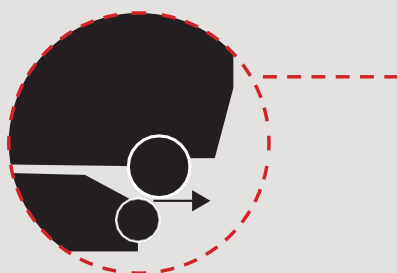

Service och smörjning ska ske enligt info i leveranspärmen.



När hjulen på flaket lämnar rullbanorna ska flaket ligga plant på tippramen för att skjutas bakåt till slutposition mot spjuten. Extra viktigt när förlängning används.

Har ni frågor gällande bifogat material är ni välkomna att kontakta oss

Försäljning / Uthyrning

Marc Lithman

Marc@hakarps.nu

0709-161282

Andreas Fransson

Andreas@hakarps.nu

0709-161293

Verkstad

010-330 99 10

info@hakarps.nu

Eftermarknad

Rickard Ludvigsson

Rickard@hakarps.nu

0709-161280

Ekonomi

Jannie Lithman

Ekonomi@hakarps.nu

0709-161101

/// Besök gärna vår hemsida www.hakarps.nu och vår butik på www.blocket.se för mer info om oss och våra produkter.

/// Vi vill ännu en gång tacka för förtroendet och för affären.

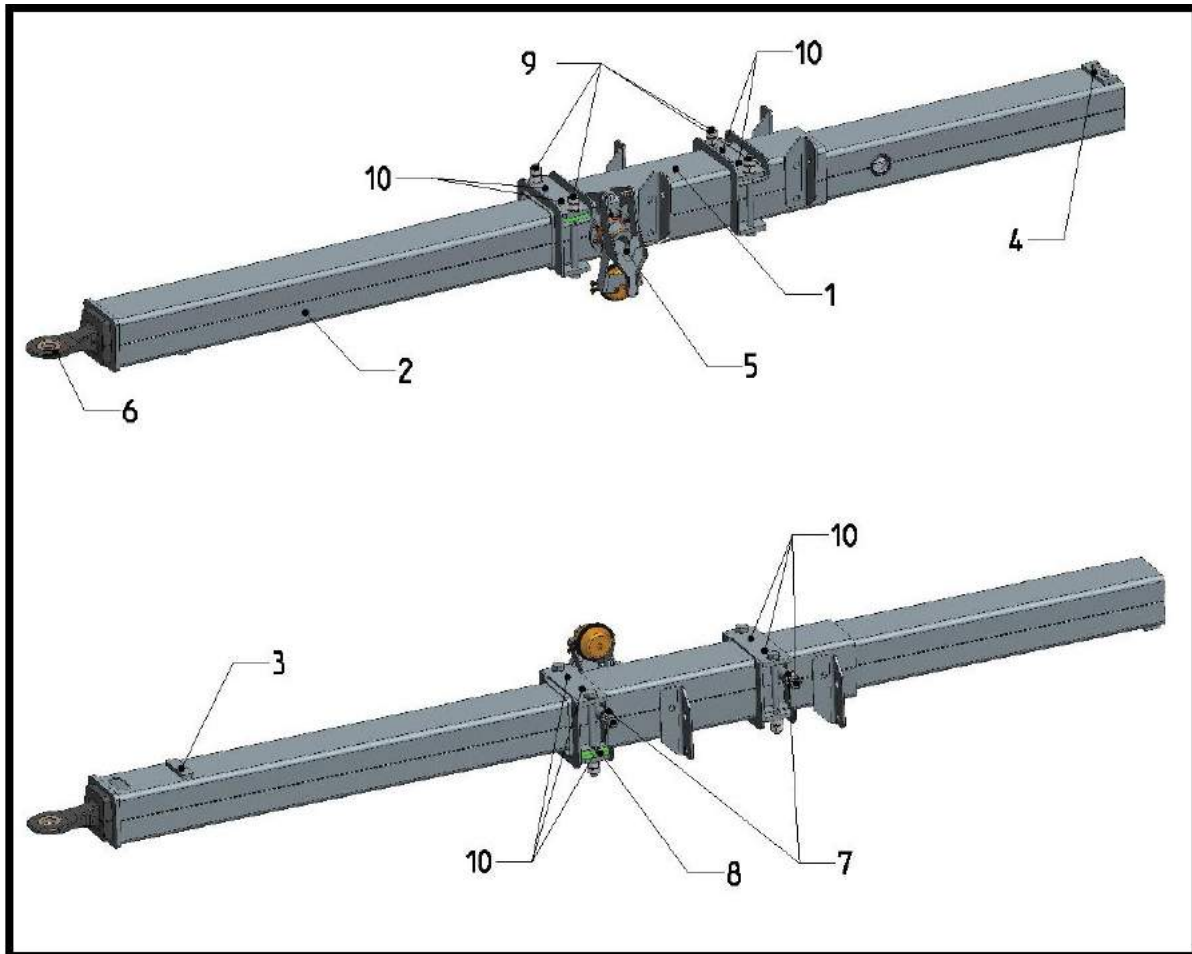
Manual D-2017-A och D-2017-B Dragstång – Teknisk beskrivning

- 1 – Dragstångshållare**
- 2 – Dragstångsbalk**
- 3 – Främre stopp**
- 4 – Bakre stopp**
- 5 – Phenumatiskt lås**
- 6 – Dragstångsögla**
- 7 – Sidojustering glidplattor**
- 8 – Övre glidplattor**
- 9 – Justeringsbultar**
- 10 – Smörjnipplar**

Justering av längden på dragstången

1. Öppna dragstångslåset, bromsa kärran.
2. Flytta dragstången åt önskat håll (framåt= längre, bakåt= kortare).
3. Lås dragstångslåset.
4. Flytta åt önskat håll så att dragstångslåset låser i önskat håll på dragstången.
5. Kontrollera att dragstångslåset är låst förslagsvis igenom den gröna lampan som indikerar låsning genom grönt sken.

Varning



Bakre och främre stoppet är bara till för att begränsa så man inte drar ut dragstången ur sin position.

Dragstången måste vara ordentligt låst innan körning.

Det är förbjudet att justera längden på dragstången under körning!

När justering sker ska alltid kärran vara stillastående.

Justering av frigångs spelet på glidplattorna

1. Börja justeringen i sidled med justeringsbultarna – för mycket spel måste elimineras, klämman ska justeras så att inget spel i sidled på dragstångsbalken finns.
2. Justera dem övre glidplattorna på samma sätt som dem i sidled.
3. Efter justering, kontrollera att dragstångsbalken inte har för mycket motstånd och glider fritt – om den går trögt justera igen.
4. Efter klar justering dra åt övre muttern (låsmuttern) på justeringsbultarna.

Underhålls instruktion

Vid varje smörjning, kontrollera spelet på dragstången.

Smörj och justera spelet på dragstången minst två gånger per månad.

Kontrollera rörelsen på gaffeln till dragstångs låsningen att den inte hindrar låskolven att låsa.